

## Taraudé, base réduite Filetage impérial

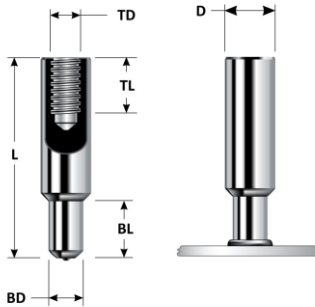

### Filetage impérial:

Diamètre "D"	Longueur minimum "L"	Longueur taraudage "TL"	Diamètre taraudage "TD"	Hauteur bourrelet* "FH"	Diamètre bourrelet* "FD"	Est. du fait de Brûler*
1/4	3/4	1/2	8-32	.111	.250	.125
5/16	1	5/8	10-24	.125	.312	.125
3/8	1	5/8	1/4-20	.141	.375	.125
7/16	1	5/8	5/16-18	.156	.437	.125
1/2	1-5/8	5/8	3/8-16	.172	.500	.125
5/8	1-5/8	5/8	7/16-14	.266	.625	.187
3/4	1-3/4	3/4	1/2-13	.335	.750	.187
7/8	2	3/4	5/8-11	.390	.875	.187
1	3	3/4	3/4-10	.468	1	.250

\* Valeurs approximatives

Autres tailles disponibles.

Contactez-nous s'il vous plaît si vous avez des exigences spéciales.

### Matériau:

	Acier doux	Acier inoxydable
<b>Matériau:</b>	ASTM A108 C1010-C1020 C-0.23% max; P-0.04% max MN-0.90% max; S-0.05% max	ASTM A276 302HQ/304/304L STANDARD 18-8
<b>Propriétés mécaniques:</b>	Résistance à la traction min. Type A .....61,000 psi (420 Mpa) Limite d'élasticité min. Type A .....49,000 psi (340 MPa) Résistance à la traction min. Type B .....65,000 psi (450 MPa) Limite d'élasticité min. Type B .....51,000 psi (340 MPa)	Autres degrés disponibles sur demande
<b>Revêtement:</b>	Disponible sur demande spéciale	Le revêtement ne se fait pas sur l'acier inoxydable
<b>Détensionnement thermique:</b>		Les goujons sont détensionnés si nécessaire